



of 5

___ Сборная рама. **Одинарная**; вкл. опорные элементы для заслонки

Ширина канала: _____ мм

Материал:

- ___ Нелегированная сталь
- ___ Нержавеющая сталь 304
- ___ Нержавеющая сталь 316

ПРИМЕЧАНИЕ: Включена только рама. Заслонка поставляется отдельно. Смотрите стр. 4 для выбора характеристик заслонки

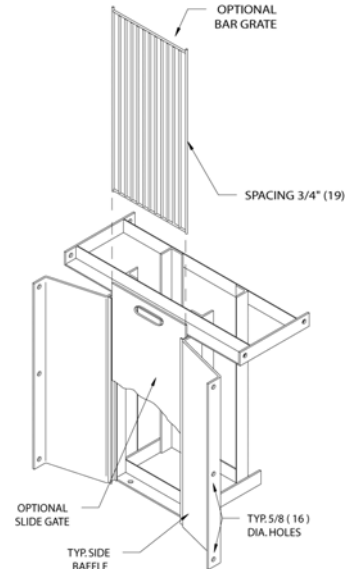

___ Сборная рама. **Двойная**; вкл. опорные элементы для заслонки

Ширина канала: _____ мм

Материал:

- ___ Нелегированная сталь
- ___ Нержавеющая сталь 304
- ___ Нержавеющая сталь 316

ПРИМЕЧАНИЕ: Включена только рама. Заслонка поставляется отдельно. Смотрите стр. 4 для выбора характеристик заслонки

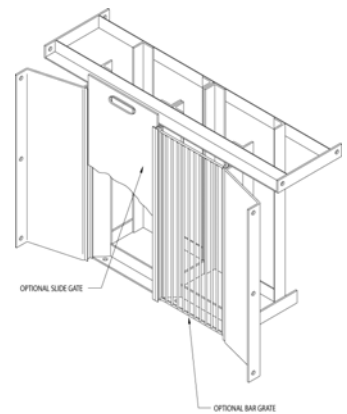



of 5

Сборная рама для установки в колодце.

(включает один верхний кронштейн для направляющих)

Материал:

- Нелегированная сталь
- Нержавеющая сталь 304
- Нержавеющая сталь 316

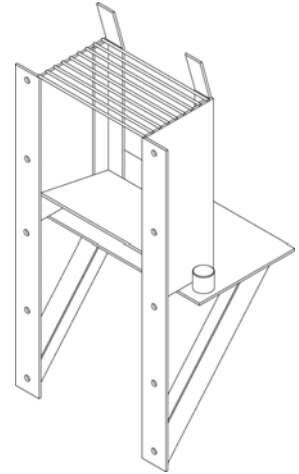

Дополнительные кронштейны для монтажа:
(Промежуточные кронштейны)

- Не требуется
 - Требуется
- Количество: _____

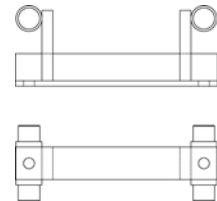

Набор направляющих (Направляющие трубы):

- Не требуется
 - Требуется
- Полная длина: _____ м

(Not Illustrated)

Материал:

- Оцинкованная сталь
- Нержавеющая сталь 304
- Нержавеющая сталь 316

Подъёмная цепь или трос:

- Не требуется
 - Требуется
- Полная длина: _____ м

(Not Illustrated)



of 5

“СС” Измельчитель для установки в канале – Опросный лист

Page 4

Тип/материал:

- Цепь / Оцинкованная сталь
- Цепь / Оцинкованная сталь
- Трос / Нержавеющая сталь

Корзина:

(Для установки на раме, когда измельчитель удаляется для сервисных работ.)

- Не требуется
- Требуется

Материал:

- Сталь
- Нержавеющая сталь 316

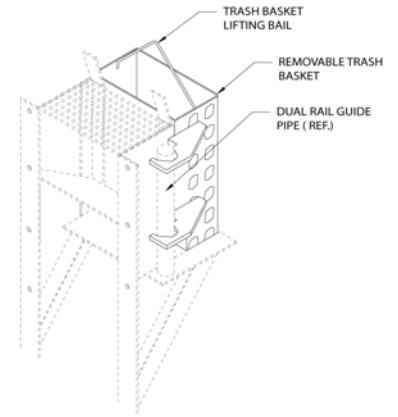

Доп. принадлежности:

Заслонка (Для использования с направляющими или рамой)

- Не требуется
- Требуется

Тип: Стандартная заслонка
 Решётка

Материал заслонки:

- Сталь
- Нержавеющая сталь 304
- Нержавеющая сталь 316



of 5

6. Панель управления - Стандартный цифровой интерфейс

Корпус : ___ NEMA 4X FRP (Стандарт предприятия)
 ___ NEMA 4X Нержавеющая сталь 304
 ___ NEMA 4X Нержавеющая сталь 316

Смотрите список стандартных характеристик панели управления в Техническом руководстве.
Обратитесь к изготовителю, чтобы узнать о доступных опциях или нестандартных системах управления.